

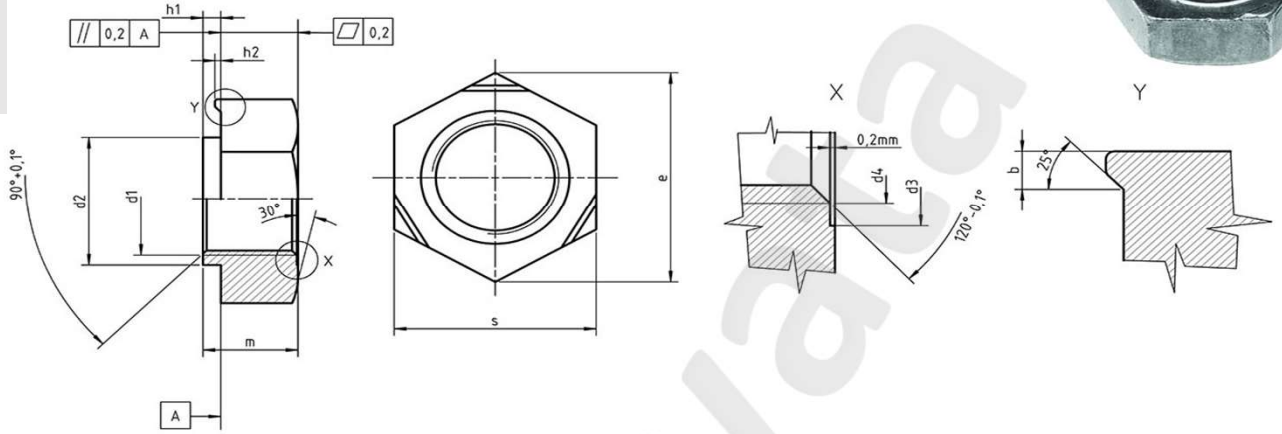

DIN 929 ALTIKÖŞE KAYNAK SOMUNU
Square Weld Nuts

- * 6K
- * A2 304
- * A4 316



Ölçü d	M3	M4	M5	M6	M8	M10	M12	M16
b	0,80	0,80	0,80	0,90	1,00	1,25	1,25	1,50
d2 d11	4,50	6,00	7,00	8,00	10,50	12,50	14,80	18,80
d3 H13	4,50	6,00	7,00	8,00	10,50	12,50	14,80	18,80
d4 max.	3,15	4,20	5,25	6,30	8,40	10,50	12,60	16,80
e min.	8,15	9,83	10,95	12,02	15,38	18,74	20,91	26,51
h1	0,55	0,65	0,70	0,75	0,90	1,15	1,40	1,80
h2	0,25	0,35	0,40	0,40	0,50	0,65	0,80	1,00
m h14	3,00	3,50	4,00	5,00	6,50	8,00	10,00	13,00
s h13	7,50	9,00	10,00	11,00	14,00	17,00	19,00	24,00