

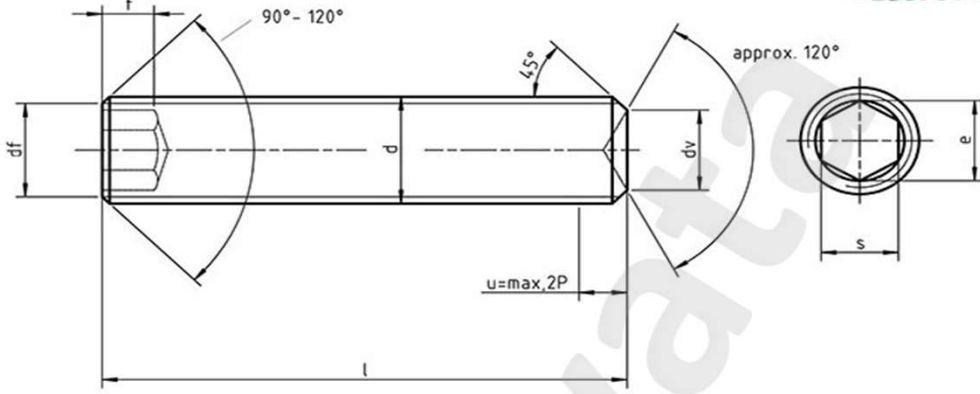

DIN 916 ISO 4029 SETSKUR VİDA
Hexagon socket set screws with cup point

DIN 916 ;
ISO 4029 ;

* 45 H
* A2 304
* A4 316



Ölçü d	M1,4	M1,6	(M1,8)	M2	M2,5	M3	M4	M5	M6
Diş Adımı	0,30	0,35	0,35	0,40	0,45	0,50	0,70	0,80	1,00
dv max.	0,70	0,80	0,90	1,00	1,20	1,40	2,00	2,50	3,00
dv min.	0,45	0,55	0,65	0,75	0,95	1,15	1,75	2,25	2,75
e min.	0,80	0,80	0,80	1,00	1,43	1,73	2,30	2,87	3,44
s	0,70	0,70	0,70	0,90	1,30	1,50	2,00	2,50	3,00
s min.	0,71	0,71	0,71	0,89	1,27	1,52	2,02	2,52	3,02
s max.	0,72	0,72	0,72	0,90	1,30	1,55	2,05	2,56	3,08
t min.	0,60	0,70	0,80	0,80	1,20	1,20	1,50	2,00	2,00
t min.	1,40	1,50	1,60	1,70	2,00	2,00	2,50	3,00	3,50

Ölçü d	M8	M10	M12	(M14)	M16	(M18)	M20	(M22)	M24
Diş Adımı	1,25	1,50	1,75	2,00	2,00	2,50	2,50	2,50	3,00
dv max.	5,00	6,00	8,00	9,00	10,00	12,00	14,00	16,00	16,00
dv min.	4,70	5,70	7,64	8,64	9,64	11,57	13,57	15,57	15,57
e min.	4,58	5,72	6,86	6,86	9,15	11,43	11,43	13,72	13,72
s	4,00	5,00	6,00	6,00	8,00	10,00	10,00	12,00	12,00
s min.	4,02	5,02	6,02	6,02	8,03	10,03	10,03	12,03	12,03
s max.	4,10	5,10	6,10	6,10	8,12	10,12	10,12	12,14	12,14
t min.	3,00	4,00	4,50	5,60	6,40	7,20	8,00	9,00	10,00
t min.	5,00	6,00	8,00	9,00	10,00	11,00	12,00	13,50	15,00