

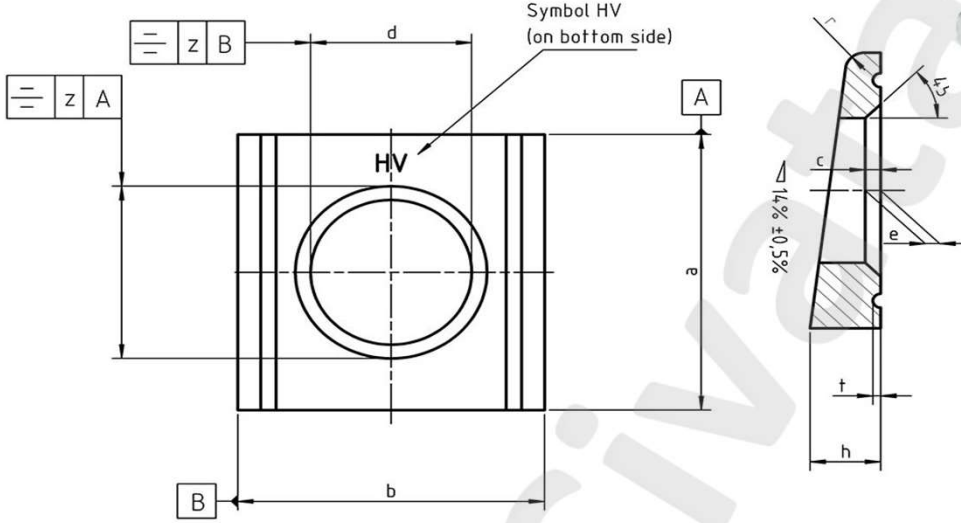

DIN 6918 UNI 5716 KARE KONİK PUL

- * ST Çelik,
- * A2 304
- * A4 316



Anma Ölçüsü	M12	M16	M20	M22	M24	M24	M27	M27	M30	M30
d	13,00	17,00	21,00	23,00	25,00	25A	28,00	28A	31,00	31A
d min	13,00	17,00	21,00	23,00	25,00	25,00	28,00	28,00	31,00	31,00
d max	13,43	17,23	21,52	23,52	25,52	25,52	28,52	28,52	32,00	32,00
a	26,00	32,00	40,00	44,00	56,00	56,00	56,00	56,00	62,00	62,00
a min.	24,00	29,50	37,50	41,50	53,00	53,00	53,00	53,00	59,00	59,00
a max.	28,00	34,50	42,50	56,50	59,00	59,00	59,00	59,00	65,00	65,00
b	30,00	36,00	44,00	50,00	56,00	56,00	56,00	56,00	62,00	62,00
b min.	29,35	35,20	43,20	49,20	55,05	55,05	55,05	55,05	61,05	61,05
b max.	30,65	36,80	44,80	50,80	56,95	56,95	56,95	56,95	62,95	62,95
c	1,60	1,60	2,00	2,00	2,00	2,00	2,50	2,50	2,50	2,50
c max.	1,90	1,90	2,50	2,50	2,50	2,50	3,00	3,00	3,00	3,00
e	3,70	4,45	5,25	6,00	6,26	6,25	6,26	6,25	6,52	6,50
h	4,90	5,90	7,00	8,00	8,50	7,65	8,50	7,65	9,00	8,05
h min.	3,90	4,90	5,80	6,80	7,30	6,45	7,30	6,45	7,80	6,85
h max.	5,90	6,90	8,20	9,20	9,70	8,85	9,70	8,85	10,20	9,25
r	2,00	2,40	2,80	3,20	3,20	3,88	3,20	3,88	3,20	3,96
t	0,70	0,80	0,90	1,00	1,00	1,00	1,00	1,00	1,00	1,00
z	1,68	2,00	2,00	2,00	3,80	3,80	3,80	3,80	3,80	3,80