

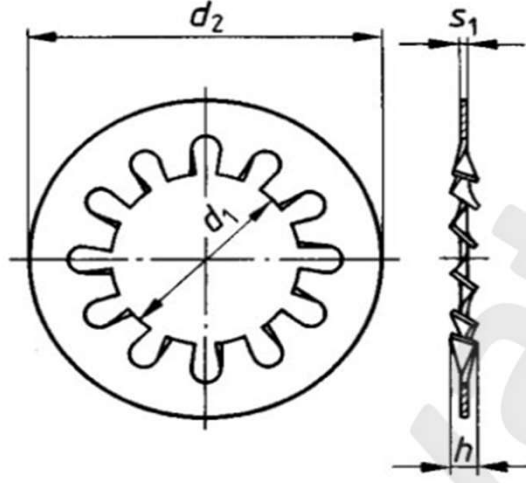

DIN 6797 J İÇTEN TIRTILLI PUL

DIN 6797 J;  
CSN 21744;  
UNI 8841;

\* ST Çelik,  
\* A2 304  
\* A4 316



Anma Ölçüsü	d1	d1 min	d1 max	d2 max	d2 min	s1	diş
M2	2,20	2,20	2,34	4,50	4,20	0,30	6,00
M2,5	2,70	2,70	2,84	5,50	5,20	0,40	6,00
M3	3,20	3,20	3,38	6,00	5,70	0,40	6,00
M3,5	3,70	3,00	3,88	7,00	6,64	0,50	6,00
M4	4,30	4,30	4,48	8,00	7,64	0,50	8,00
M5	5,30	5,30	5,48	10,00	9,64	0,60	8,00
M6	6,40	6,40	6,62	11,00	10,57	0,70	8,00
M7	7,40	7,40	7,62	12,50	12,07	0,80	8,00
M8	8,40	8,40	8,62	15,00	14,57	0,80	8,00
M10	10,50	10,50	10,77	18,00	17,57	0,90	9,00
M12	13,00	13,00	13,27	20,50	19,98	1,00	10,00
M14	15,00	15,00	15,27	24,00	23,48	1,00	10,00
M16	17,00	17,00	17,27	26,00	25,48	1,20	12,00
M18	19,00	19,00	19,33	30,00	29,48	1,40	12,00
M20	21,00	21,00	21,33	33,00	32,38	1,40	12,00
M22	23,00	23,00	23,33	36,00	35,38	1,50	14,00
M24	25,00	25,00	25,33	38,00	37,38	1,50	14,00
M27	38,00	38,00	28,33	44,00	43,38	1,60	14,00
M30	31,00	31,00	31,39	48,00	47,38	1,60	14,00