

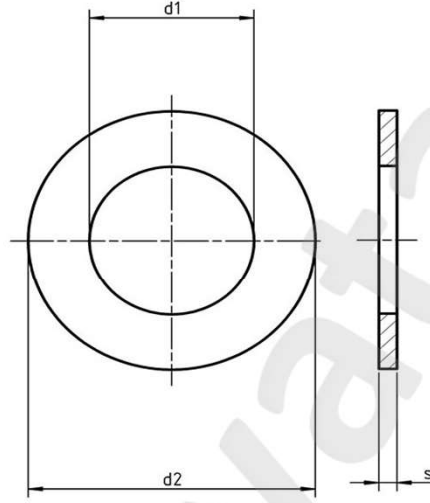

DIN 1441 ISO 8738 DÜZ PUL

DIN 1441 ;
ISO 8738;
CSN 21706;
EU 28738

* ST Çelik,
* A2 304
* A4 316



Anma Ölçüsü	d1	d2	s
M5	5,50	10,00	0,80
M6	7,00	12,00	1,60
M7	8,00	14,00	1,60
M8	9,00	16,00	2,00
M10	11,00	20,00	2,50
M12	13,00	25,00	3,00
M13	14,00	25,00	3,00
M14	15,00	28,00	3,00
M16	17,00	28,00	3,00
M18	19,00	30,00	4,00
M20	21,00	32,00	4,00
M22	23,00	34,00	4,00
M23	24,00	36,00	4,00
M24	25,00	38,00	4,00
M25	26,00	40,00	4,00
M26	27,00	40,00	5,00
M27	28,00	40,00	5,00
M28	29,00	42,00	5,00

Anma Ölçüsü	d1 H11	d2	s
M30	31,00	45,00	5,00
M32	34,00	50,00	5,00
M33	34,00	50,00	5,00
M35	37,00	52,00	6,00
M36	37,00	52,00	6,00
M40	41,00	58,00	6,00
M45	46,00	62,00	7,00
M50	51,00	68,00	8,00
M55	56,00	75,00	9,00
M60	62,00	80,00	9,00
M65	68,00	90,00	9,00
M70	72,00	95,00	10,00
M75	78,00	100,00	10,00
M80	82,00	110,00	12,00
M85	86,00	110,00	12,00
M90	92,00	115,00	12,00
M95	98,00	120,00	12,00
M100	102,00	125,00	14,00